

# Világhírű Ganz gyári Mechwart-féle hengersizékek

A hengersizék a malomipar legfontosabb gépei közé sorolható, amely a gabonafélék felaprózására és azok lisztté való átalakítására szolgál. (Az egymással szemben forgó hengerpár közötti hézagba valamilyen szemes terményt juttatnak, amely a hengerek közötti kerületi sebesség differenciájából adódóan őrlődik.) Liszt előállítására először hengersizéket a XIX. században, 1820 körül használtak.

1869-ben a Ganz gyár alapítója, **Ganz Ábrahám (1814-1867)** halála után örökösei a budai Ganz gyárat eladták, és létrejött a „**Ganz és Társa Vasöntő és Gépgyár Részvény Társaság**”, amelynek 1874-ben **Mechwart András (1834-1907)** lett az igazgatója. Mechwart fiatal mérnökként 1859-ben a németországi bajor tartományi Schweinfurtból érkezett Pest-Budára, és lépett a Ganz Ábrahám szolgálatába. Ezután a kiváló műszaki szakember el se hagyta többé a magyarországi Ganz gyárat.

Mechwart az egész gyárüzemet évről évre bővítette és továbbfejlesztette, majd ezt követően több mint négy évtizeden át szolgálta a világhírű Ganz gyárat. A budai gyárüzem felívelését a számos hazai elismerés és nagy nemzetközi sikerek ékesen bizonyították. Minden gyárrészleg méltó módon képviselte a XIX. századi hazai gyáripart.

Mechwart András, mint alkotó gépészmérnök örökre beírta nevét a technikatörténet halhatatlan nagyjai közé. Több tucat gépkonstrukció és szabadalom fűződik nevéhez. Ezek felsorolása helyett a legjelentősebb, világhírű találmányát kell megemlíteni. Az ő nevéhez fűződik a malomiparban világszerte használt

kéregöntésű hengersizék feltalálása. 1874-ben a Ganz gyár megvette F. Wegmann hengersizék licencét, amelyet Mechwart többször átalakított és tökéletesített, továbbá a gyár kéregöntési technológiáját felhasználva rovátkolt acélhengersizéket alkalmazott. (A kiváló gépészmérnök feltaláló hatvanféle hengersizéket konstruált budai gyárüzemében.) **1878. augusztus 12-én szabadalmaztatta legnagyobb találmányát, a Mechwart-féle hengersizéket.** A korszakalkotó találmány sikerére mi sem jellemzőbb, mint az, hogy a Ganz gyár hengersizékeit mind az öt világrészbe exportálta. Az addigi köves őrleést az új konstrukció mindenben felülmúlta. A magyar malomipar világhírűvé a Ganz és Társa Vasöntő és Gépgyár Részvénytársulat hengersizékei alapozták meg.

Javult a lisztminőség, olcsóbb lett a liszt előállítása, az őrlés és a Mechwart-féle hengersizékek tartósabb masináknak bizonyultak az őrőkönél. Korabeli statisztika szerint a Ganz gyárban 1907-ig 29.550 darab hengersizéket gyártottak. Volt olyan esztendő, amikor az 1.500 darabnál is több őrleőszerkezet hagyta el a patinás gyárüzemet. (Hazánkban a század utolsó negyedében a Mechwart-féle hengersizék volt az egyik olyan gyártmány, amelynél a nagyszériában történő gépgyártást megvalósították.)

A Ganz gyárüzemben, a Mechwart-féle hengersizék gyártása nyomán fejlődött ki 1883-ban a Ganz-féle malomépítészeti, amelynek létrejött **Bánki Donát (1859-1922)** gépészmérnöknek, a gyár kiváló gépkonstruktorának köszönhető. Bánki Donát tehetsége, műszaki talentuma Mechwart András mellett bontako-



Mechwart András (1834-1907)

zott ki, amelyet 1899-től a Budapesti Műszaki Egyetemen kamatoztatott. (Kevésbé ismert tény, hogy a nemzetközi híró budai gyárüzem már az ezredfordulót megelőzően komplett malomberendezéseket gyártott és szerelt fel.)

A századforduló után Magyarországon már néhány gazdasági vállalat gyártott a Ganz gyárhoz hasonló malomipari gépeket, eszközöket, többek között hengersizékeket is. (Említésre méltók a szombathelyi „Mayer” gépgyár és a mosoni Kühne E. gazdasági gépgyár termékei.) A „Ganz és Társa Vasöntő és Gépgyár RT” szakemberei a vevőszolgálaton keresztül rend-

Faszekrényes kettős hengersizék 200 mm átmérőjű hengerrel

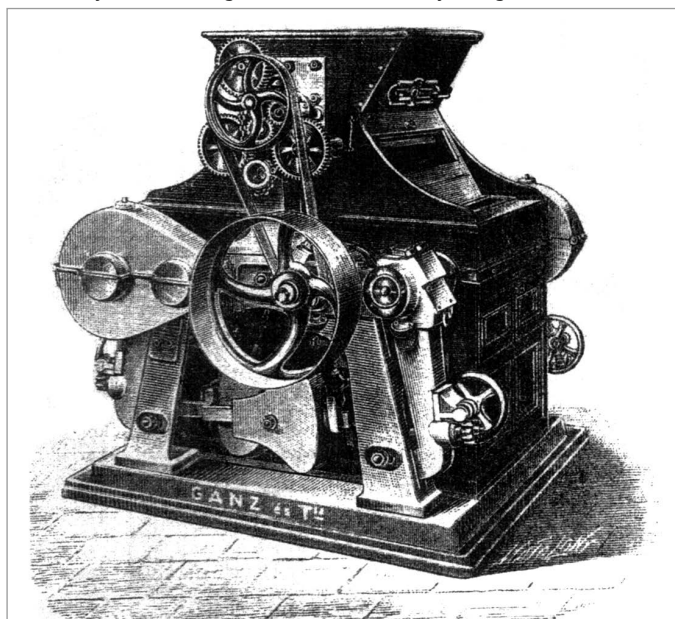

Kéthengeres Ganz gyári Mechwart-féle hengersizék

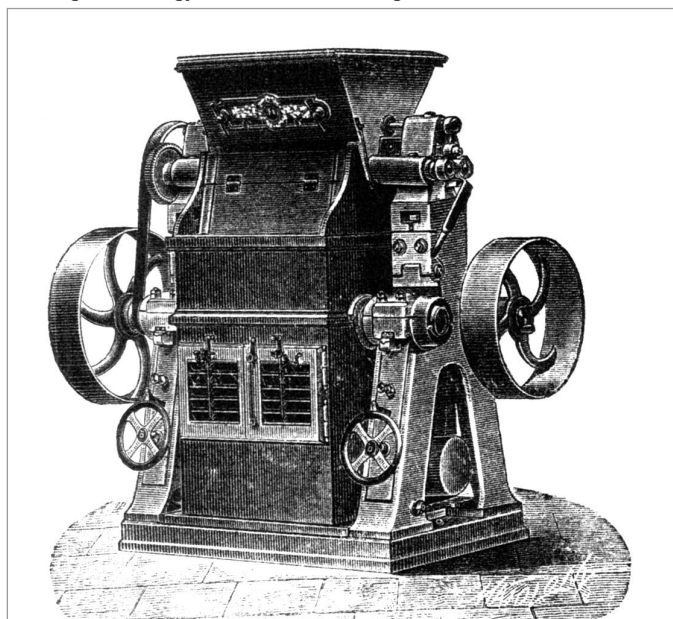

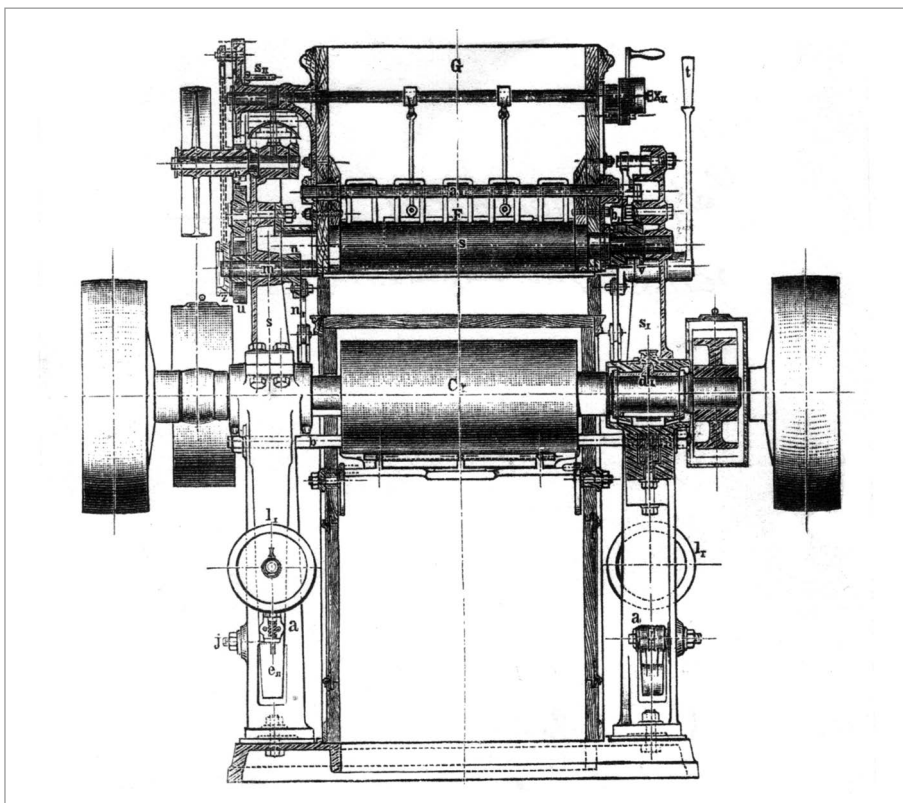

Két pár hengerrel készült hengersizék metszete

szereken díjmentes nyomdai kiadványokban tájékoztatták a gazdaközöniséget a legújabb gyári produktumokról. Az 1906-ban kiadott prospektusban a jótálásról az alábbi sorok olvashatók: „Jótálást munkánk jóságáért a szállítás napjától hat hónapig vállalunk és pedig oly értelemben, hogy gépeink azon részeit, melyek kimutathatólag rossz anyag, vagy helytelen szerkezet miatt váltak hasznavehetetlenekké, a legrövidebb idő alatt díjmentesen kijavítjuk, esetleg újakkal kicseréljük. (...) A megrendelő kívánságára, külön megállapodások alapján, elvállaljuk a gyártmányaink

felszerelését is. Megrendelés esetén a tervrajzokat és költségvetéseket díjmentesen készítjük.”

A magyar malomiparnak a XIX. század utolsó negyedében a világon úgyszólván vezető szerepe volt. A Mechwart-féle hengersizékek világhírreget szereztek a honi gyáriparnak. A Ganz gyári malomgépek hazai és nemzetközi mezőgazdasági gépkiallításokon arattak fényes sikereket.

A zseniális iparszervező Mechwart András élete során számos kitüntetésben részesült. Érdemeinek elismeréséül Ferenc József rend-

**GANZ és TÁRSA**  
VASÖNTŐ- ÉS GÉPGYÁR-RÉSZVÉNYTÁRSULAT  
BUDAPESTEN

### HENGERSZÉKEK

1906. DECZ. 31-IG ÖSSZESEN 29.550 DARAB HENGERSZÉKET SZÁLLÍTOTTUNK

AZ ELŐBBI ÁRJEGYZÉKEINKBEN MEGADOTT ÁRAK ÉRVÉNTELENEK.

### GANZ & COMP.

EISENGIESSEREI- U. MASCHINENFABRIKS-ACT.-GES.  
BUDAPEST

### WALZENSTÜHLE

BIS 31-TEN DEZ. 1906 ZUSAMMEN 29.550 STÜCK WALZENSTÜHLE GELIEFERT

DIE PREISE IN UNSEREN FRÜHEREN KATALOGEN SIND UNGÜLTIG.

1907-ben kiadott képes árjegyzék-katalógus

del, majd pedig vaskoronarenddel tüntették ki. Mechwart briliáns szaktudása mellett nagyszerű üzleti érzékel is rendelkezett, amelynek köszönhető, hogy a Ganz művek gyártmányainak széleskörű európai és tengerentúli piacot tudott teremteni.

Mechwart 1899. évi nyugállományba vonulása alkalmából hagyta az utókorra az alábbi intelmet: „Ne hagyják mondává válni azt a jó hírnevet, aminek cégünk örvendett, hogy itt mindannyian egy szívvel, lélekkel, s barátságban működünk együtt a köz javára.”

Mechwart András élete egybeforrott a Ganz gyárral, indíttatása kihatott egész életbölcességére, amelynek lényege nemcsak kitűnő mérlegelő képességében és szilárd céltudatos tevékenységében nyilvánult meg.

Réz Gyula  
muzeológus

#### Négyhengeres Mechwart-féle hengersizék

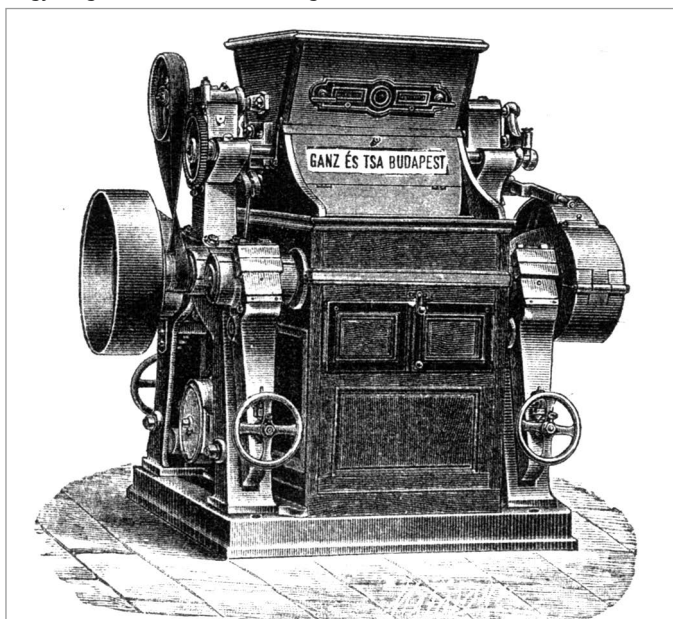

#### A hengersizéket is gyártó „Mayer” gépgyár gyártmányismertetője

„MAYER”

GÉPGYÁR, VAS- ÉS FÉMÖNTÖDE | MASCHINENFABRIK, EISEN- UND  
RÉSZVÉNYTÁRSASÁG | METALLGIESSEREI ACTIENGES.

SZOMBATHELY - BUDAPEST

ALAPÍTTATOTT  
1850.

MEGRÜNDET  
1850.

1908

1908